

МАСШТАБ 1:50

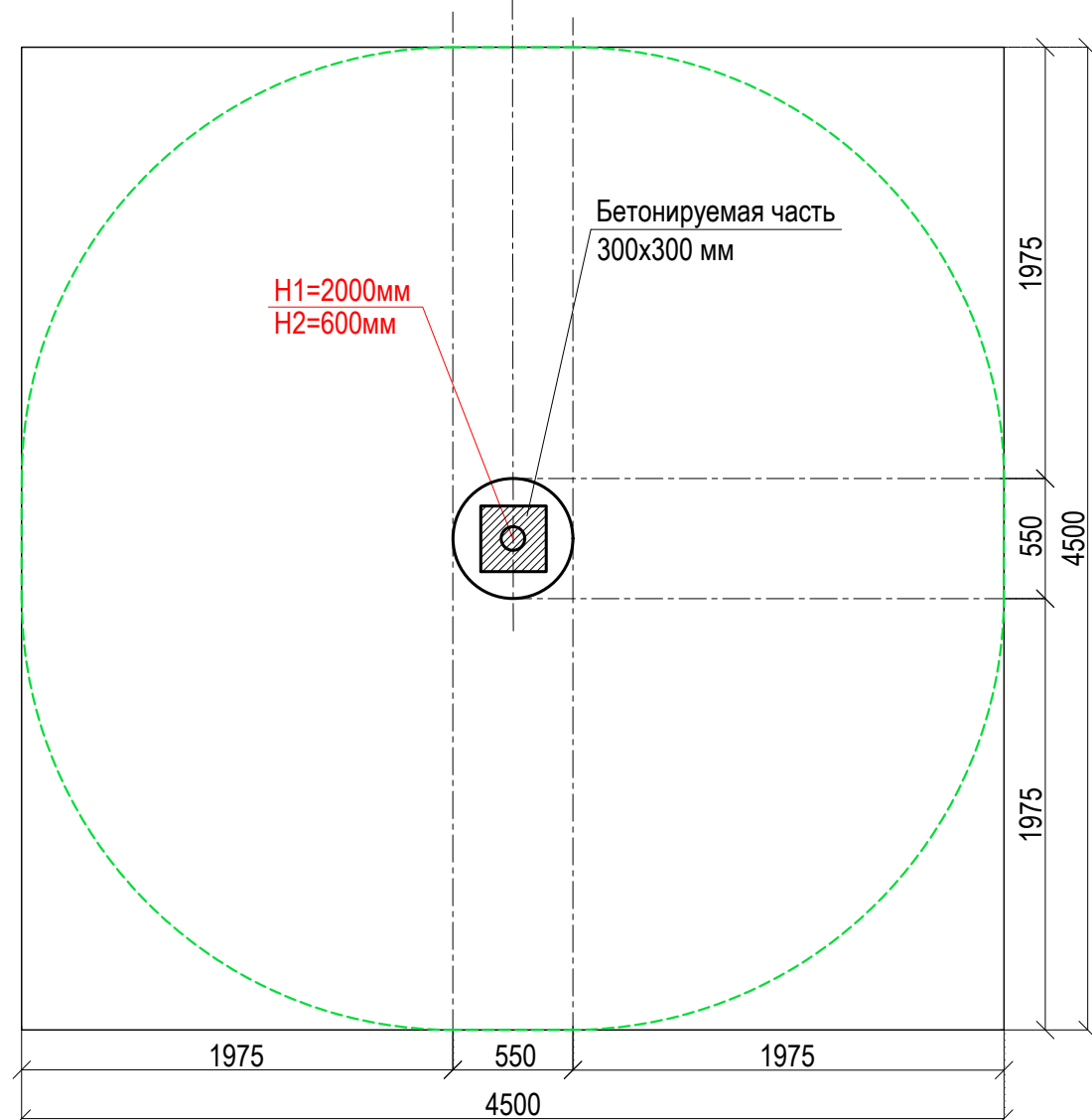
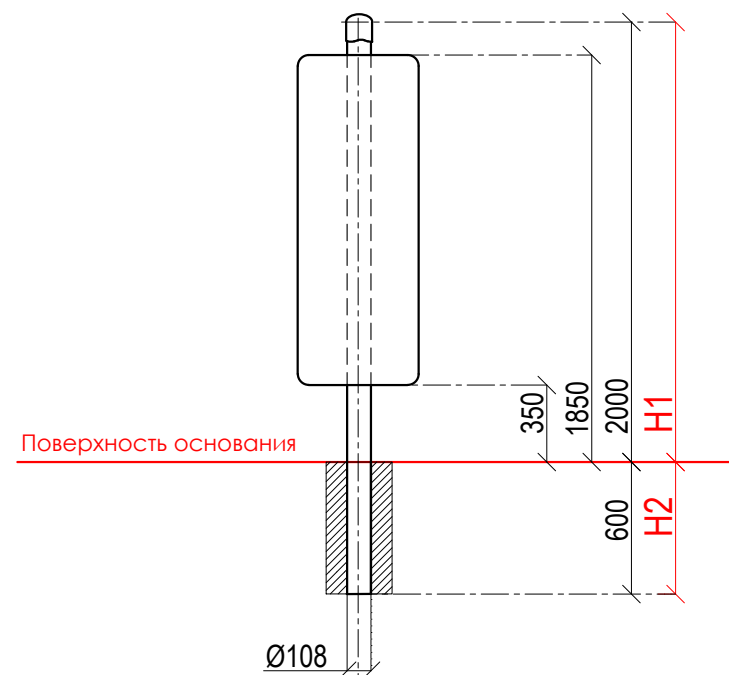

Адрес: 123112, Москва г, вн.тер.г. муниципальный округ Пресненский,
наб Пресненская, д. 12, этаж 32
E-mail: sport@kenguru.pro
Тел. +7 (800) 700-31-66; +7 (499) 130-05-00
www.kenguru.pro

SB-003

Стойка боксерская



Комплекс состоит из одного опорного столба высотой 2600 мм с установленной на нем боксерской грушей. Боксерская груша 1500x550 мм крепится на высоте 1850 мм от поверхности основания. Длина комплекса не более 500 мм.

Инструкция по установке:

1. Разметка площадки (площадка размечается по центру опорного столба в соответствии со схемой комплекса)
2. Подготовка ям для столбов
3. Предварительная сборка элементов производится на отдельно подготовленной поверхности, чтобы не повредить лако-красочное покрытие
4. Проверка вертикалей и фиксация столба
5. Проверка горизонталей и фиксация элементов
6. Бетонирование

Размер ям для фундамента выбирается в зависимости от разновидности грунта. Размеры, указанные в таблице, применимы для нормальных условий с твердым грунтом. Если грунт очень мягкий, то требуется значительное усиление фундамента. Используйте только качественный бетон и точно следуйте инструкции по установке.

SB-003 Технические характеристики

	длина:	500 мм		
	ширина:	500 мм		
	высота:	2000 мм		
	наибольшая длина комплекса для транспортировки:	2600 мм		
	вес комплекса:	100 кг		
	необходимая площадь:	4500 x 4500 мм		
	характеристики труб:	диаметр:	108 мм	
		толщина стенки:	3,0 мм	
	металлические части:	сталь с порошковым покрытием RAL 7016		
	боксерская груша:	1500x500 мм		
возраст занимающихся:	дети в возрасте до 14 лет под присмотром родителей			
сертификат:	TÜV Rheinland InterCert Kft			